

Accessoires à usage général

I	Page
Index/aperçu du chapitre	TI.1

V	Page
Ventilateur à filtre - <i>dimensions</i>	TI.2

Intro

TA

TB

TC

TD

TE

TF

TG

TH

TI



		Intro	Intro
	Appareillage modulaire pour fixation sur rail DIN		TA
	Coffrets de distribution et de comptage		TB
	Appareillage domestique et matériel d'installation		TC
	Appareillage industriel		TD
	Systemes d'alimentation sans coupure		TE
	Coffrets et armoires industriels pour usage général		TF
	Coffrets et armoires système		TG
	Armoires de trottoir et coffrets de chantier		TH
	Accessoires à usage général		TI
Encombremments			
TI.2	Ventilateur à filtre LV 80 et LV 85		
TI.2	Ventilateur à filtre LV 100		
TI.2	Ventilateur à filtre LV 200		
TI.2	Ventilateur à filtre LV 250		
TI.3	Ventilateur à filtre LV 300		
TI.3	Ventilateur à filtre LV 400		
TI.3	Ventilateur à filtre LV 500		
TI.3	Ventilateur à filtre LV 600		
TI.4	Ventilateur à filtre LV 700		

Ventilateur à filtre LV 80 et LV 85

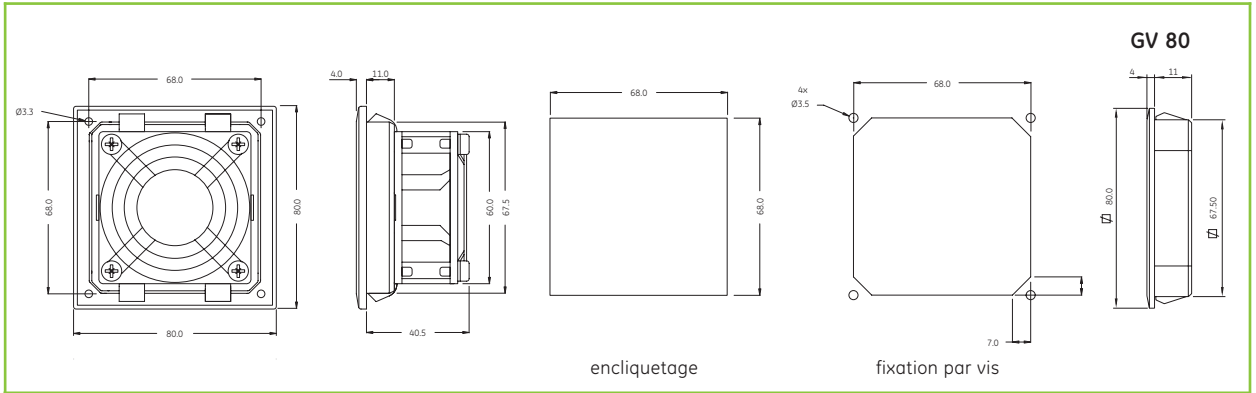

Ventilateur à filtre LV 100

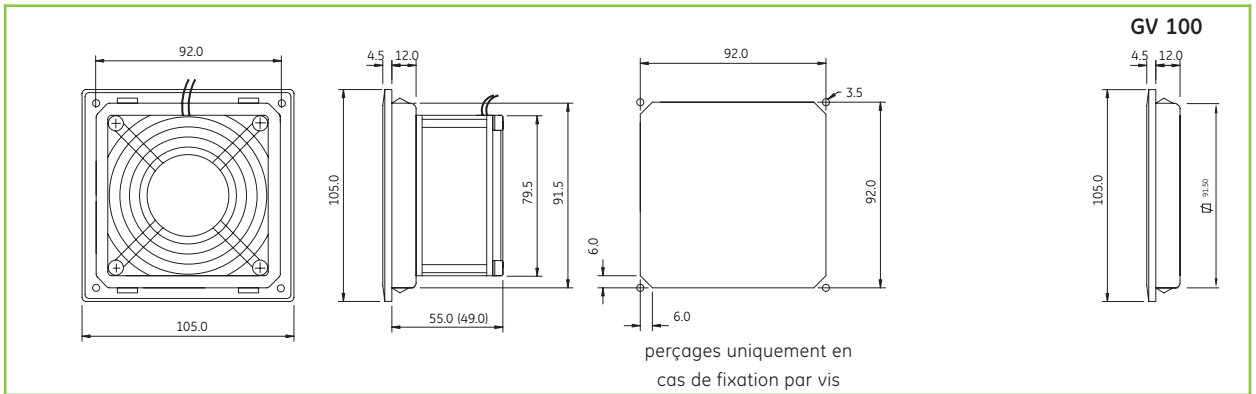

Ventilateur à filtre LV 200

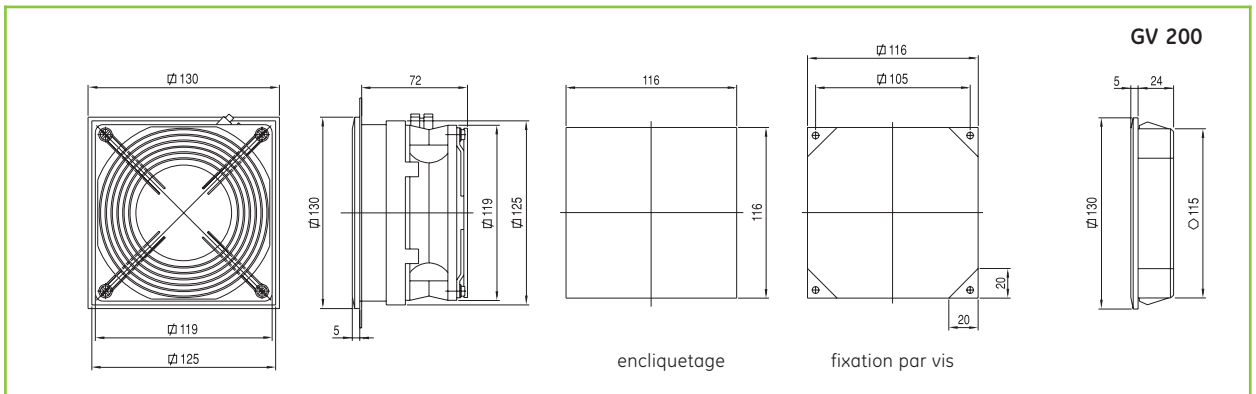

Ventilateur à filtre LV 250

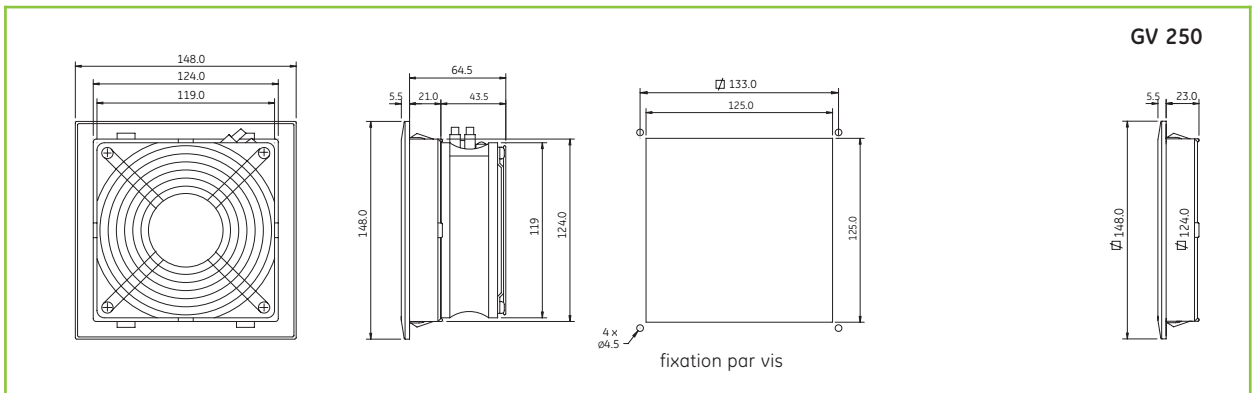

Ventilateur à filtre LV 300

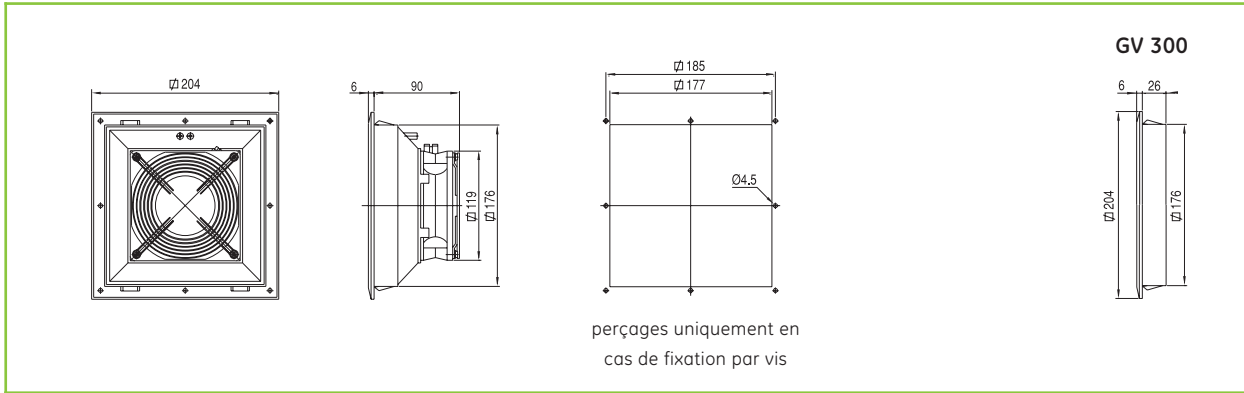

Ventilateur à filtre LV 400

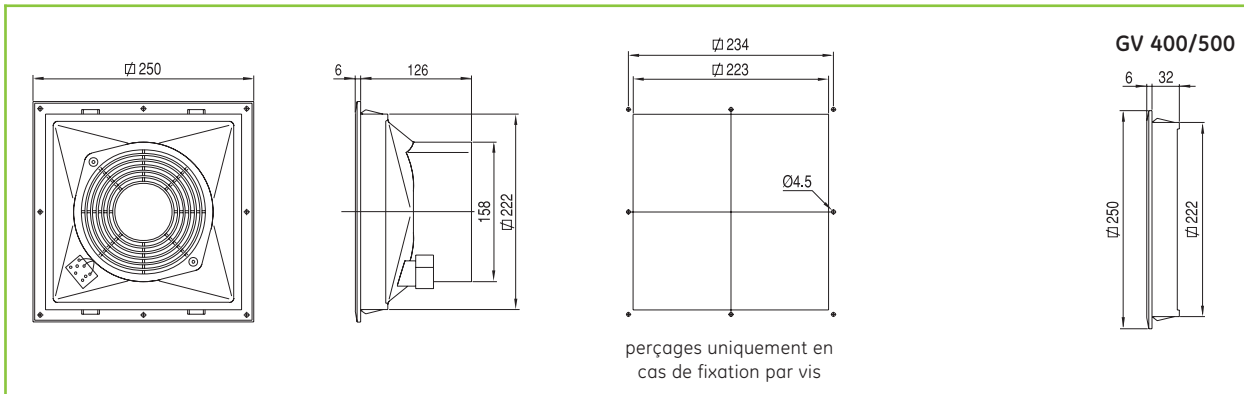

Ventilateur à filtre LV 500

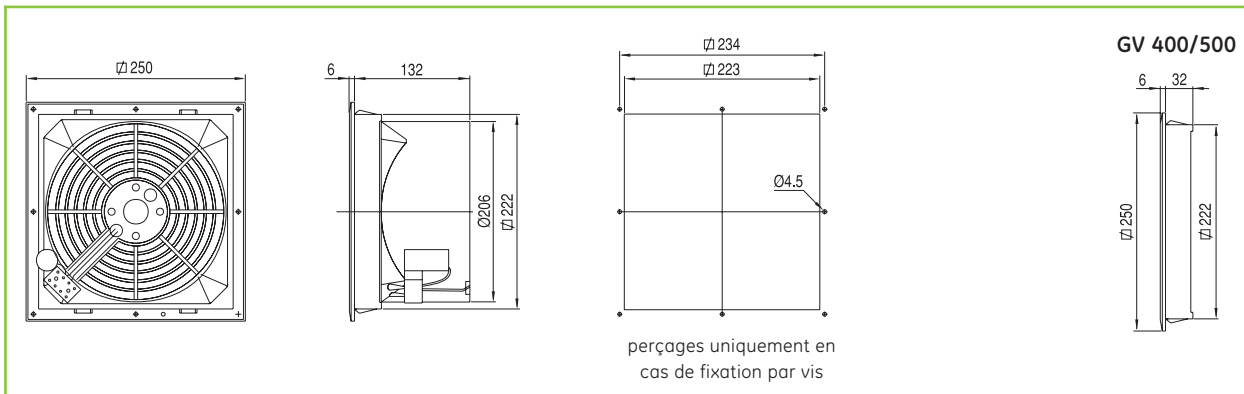

Ventilateur à filtre LV 600

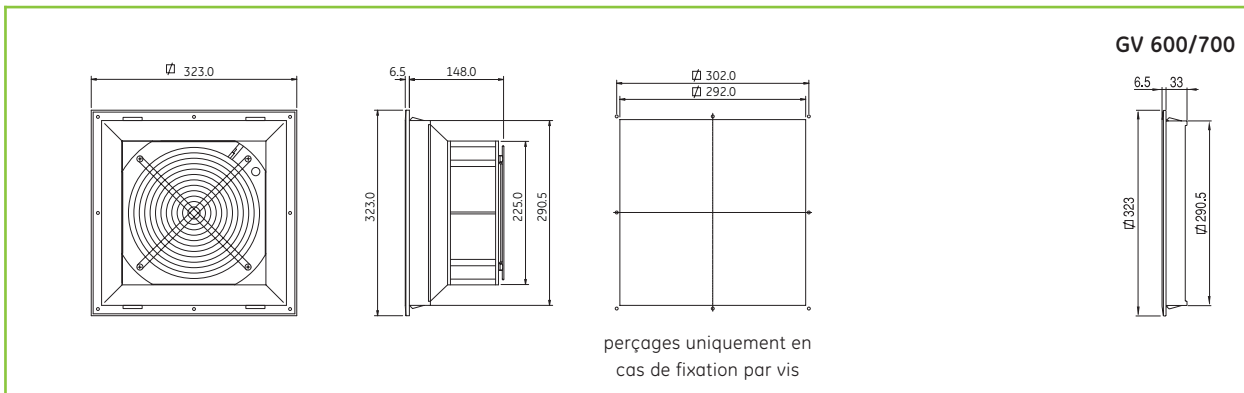

Ventilateur à filtre LV 700

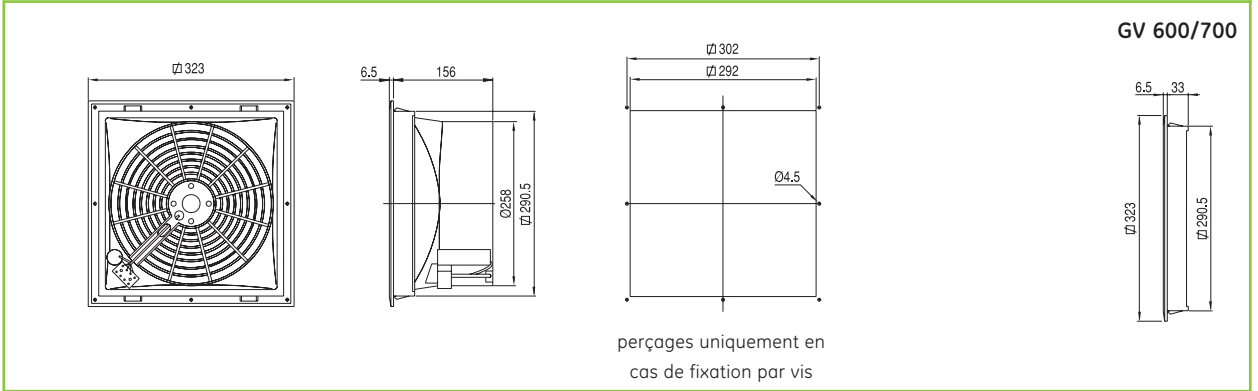

Encombres

Intro

TA

TB

TC

TD

TE

TF

TG

TH

TI

Notes

Grid area for notes.

Encombrements

Intro

TA

TB

TC

TD

TE

TF

TG

TH

TI

